



**DYNACO**  
High Performance Doors



# M2

FREEZER

inside door



[www.dynacodoor.com](http://www.dynacodoor.com)

# M2 FREEZER

## Przewody grzewcze przewodnicy bocznej

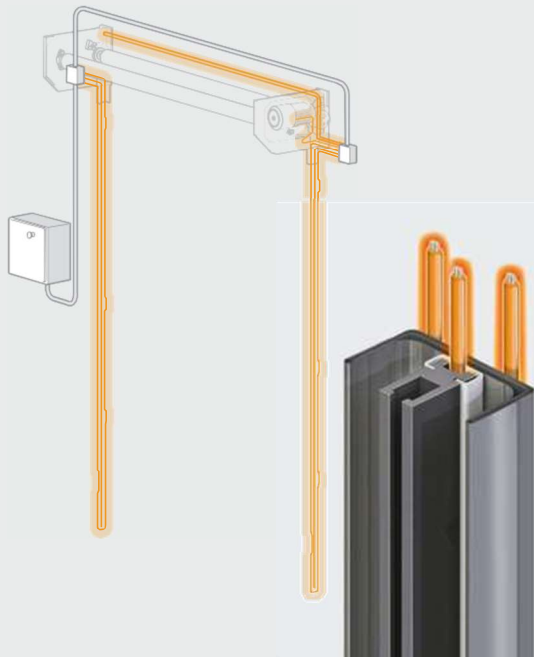

Firma Dynaco została założona w 1987 roku w celu znalezienia rozwiązania dla wszelkich uszkodzeń spowodowanych przez — i w samych — bramach rolowanych o dużej prędkości. Zainspirowane elastycznymi zasłonami basenów, Dynaco zaprojektowało pierwsze w historii elastyczne, samonaprowadzające się drzwi, później znane jako Dynaco Classic. Później nastąpiła kolejna innowacja: Rewolucyjna technologia Push-Pull firmy Dynaco, reklamowana jako „magiczne” drzwi. Dzięki ciągłemu innowacyjnemu podejściu i pasji zespołu, firma Dynaco jest znana z produkcji „najczęściej kopiowanych drzwi na świecie”. Firma dystrybuje drzwi wyłącznie za pośrednictwem sieci profesjonalnych dealerów, działających na 5 kontynentach. Dzięki najszerszemu asortymentowi produktów w branży, Dynaco pozostaje zawsze NA CZELE. I zawsze działa z myślą o użytkowniku końcowym.

**Bramy Dynaco M2 FREEZER zostały zaprojektowane specjalnie do zastosowań w mroźniach.**

**Wysoka prędkość robocza i doskonałe uszczelnienie umożliwiają wydajny przepływ ruchu przy jednoczesnej minimalizacji wahań temperatury.**

## Technologia napędu „PUSH-PULL<sup>PT</sup>”

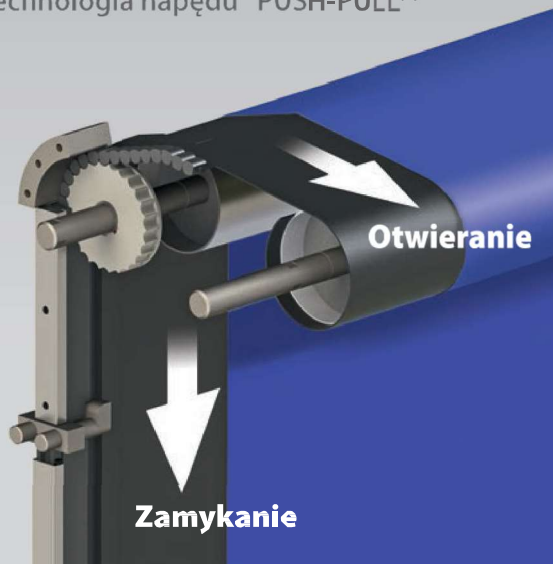

## Kurtyna izolacyjna



## Podgląd przewodnicy bocznej i bocznego pasa napędowego

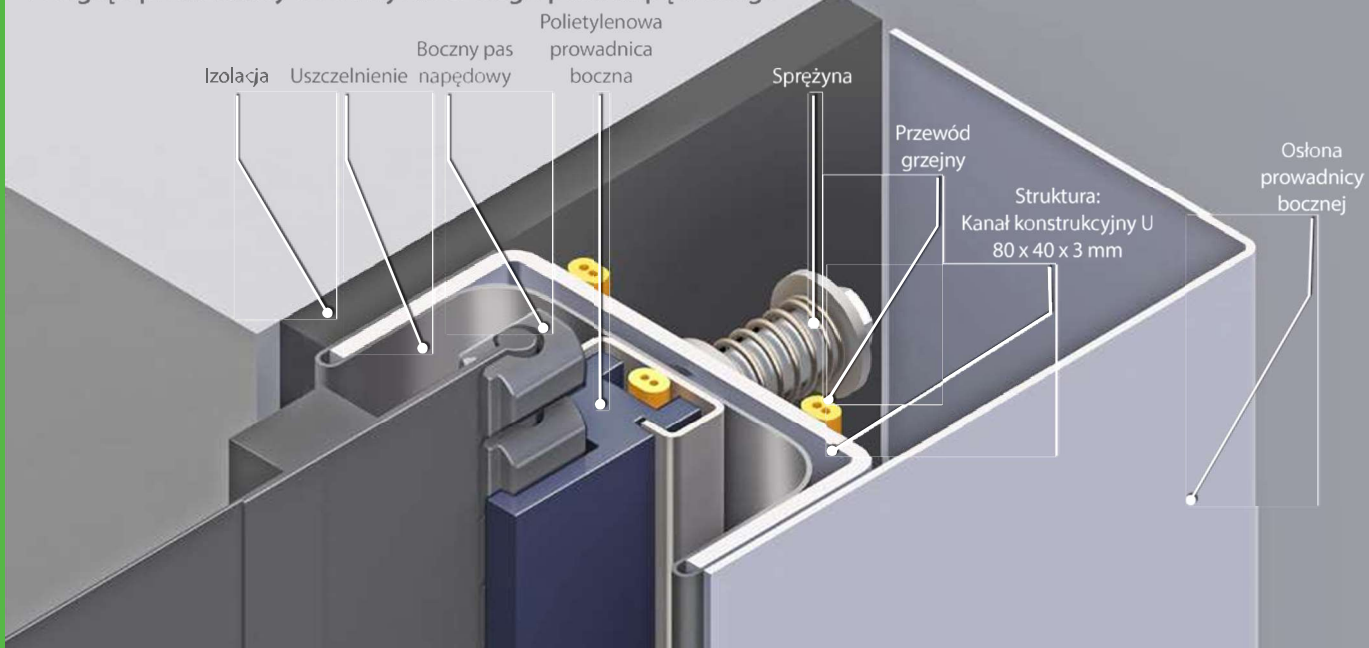

W oparciu o technologię Push-Pull, drzwi Dynaco M2 FREEZER zostały zaprojektowane w celu uniknięcia mostów termicznych i zmniejszenia infiltracji przez wilgoć. Opcjonalnie dostępna jest izolowana kurtyna zapewniająca dodatkowe oszczędności energii.

Brak sztywnych elementów w kurtynie i miękka dolna krawędź sprawiają, że drzwi Dynaco M2 FREEZER są iskrobezpieczne.

## Dlaczego jest to właściwa brama dla Twojego biznesu?

### Duża odporność na niskie temperatury



Prowadnice boczne bram Dynaco są wyposażone w przewody grzewcze, aby uniknąć uszkodzenia spowodowanego przez powstawanie warstwy lodu, co wydłuża żywotność bram. Ogrzewanie w skrzynce sterowniczej jest opcjonalne. Ponadto bramy do mroźni mogą być wyposażone w kurtynę powietrzną po ich ciepłej stronie. Zmniejsza to znacznie ilość ciepłego i wilgotnego powietrza przedostającego się do mroźni i zimnego powietrza opuszczającego ją, utrzymując kondensację i powstawanie warstwy lodu pod kontrolą.

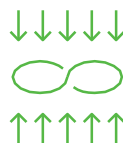

### Nadaje się do pracy w trudnych warunkach

Dzięki unikalnemu układowi napędowemu i wysokiej jakości komponentom drzwi Dynaco typu push-pull są zalecane w sytuacjach o dużym natężeniu ruchu.



### Przewody ciepłe

Okablowanie ciepłe pozwala na ciągłą pracę w zamrażalni.



### Wyjątkowo bezpieczne

W Dynaco nigdy nie idziemy na kompromis w kwestiach bezpieczeństwa. Wszystkie drzwi działają zgodnie z najwyższymi standardami bezpieczeństwa, dzięki miękkiej dolnej krawędzi i naszym samokontrolującym się urządzeniom zabezpieczającym.



### Niższe koszty konserwacji

W przeciwieństwie do alternatyw przesuwnych, drzwi Dynaco wymagają bardzo małej przestrzeni montażowej. Prawie żadna przestrzeń nie zostanie utracona, ponieważ prowadnice boczne mogą zostać zainstalowane w otworze drzwiowym i ponad sufitem.



### Regulacja temperatury

Wysoka prędkość robocza i doskonałe uszczelnienie na naszych drzwiach umożliwiają efektywny przepływ ruchu przy jednoczesnej minimalizacji wahań temperatury.



### Nieprzerwany bieg pracy

Nasze wysokowydajne drzwi zostały zaprojektowane tak, aby zagwarantować ciągłą pracę, niezależnie od warunków ruchowych.



### Kontrola środowiska

Drzwi Dynaco nie tylko otwierają się, ale także szybko zamykają. Ich czas otwarcia jest minimalny, aby uniknąć wahań temperatury, które mogą mieć wpływ na jakość produktu.

## Dlaczego firma Dynaco?

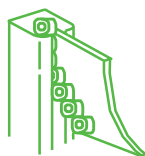

### Automatyczny powrót do prowadnic

Firma Dynaco jest wynalazcą odpornych na uderzenia, automatycznie powracających do prowadnic drzwi. Jedyna i oryginalna. Kurtyna firmy Dynaco automatycznie powraca do prowadnic po wypadnięciu z nich, bez interwencji. Oznacza to brak kosztów napraw lub kosztownych przestojów produkcyjnych.



### Technologia push-pull

Dzięki naszej opatentowanej technologii push-pull — najbardziej znanej zalecanej przez nas drzwi — każde drzwi Dynaco zamykają się za pomocą mechanicznie napędzanego systemu prowadnic bocznych, który zapewnia ciągłą pracę.



### Elektroniczna przetwornica częstotliwości

Drzwi Dynaco współpracują z najbardziej zaawansowaną jednostką napędową w branży. Połączenie silnika ze zmienną częstotliwością i kodera zapewnia płynną pracę i niezawodność. Wszelkie elementy ulegające zużyciu są zredukowane do minimum.



### Skrzynka sterownicza Dynalogic

Wszystkie drzwi można wyposażyć w jednostkę sterującą z ekranem dotykowym: naszą skrzynkę sterowniczą Dynalogic 5. Najbardziej przyjazna dla użytkownika opcja autodiagnostyki, która pozwala na zdalne zarządzanie sterowaniem. Zwiększa wydajność i pomaga monitorować stan każdego drzwi. W każdej chwili, z dowolnego miejsca.



### Zgodność z normami EN

Wszystkie drzwi Dynaco są w pełni zgodne z normą EN13241-1.



### Certyfikowane osiągi

Wydajność wszystkich drzwi Dynaco została przetestowana i certyfikowana przez zewnętrzną jednostkę akredytującą.



Dynaco oferuje szeroką gamę produktów do wielu zastosowań przemysłowych.  
Dowiedz się więcej na <https://www.dynacodoor.com/pl>.

## M2 FREEZER

# Always ahead



Dynaco Europe NV  
Waverstraat 21 B-9310 Moorsel-Aalst (Belgium)  
Tel. +32 53 72 98 98 info@dynacodoor.com  
[www.dynacodoor.com](http://www.dynacodoor.com)

#### O firmie Dynaco

Dynaco jest światowym liderem w technologii bram szybkobieżnych. Oferuje najnowocześniejsze rozwiązania zarówno do zastosowań komercyjnych, jak i przemysłowych, w tym bramy segmentowe.

Założona w 1987 roku firma Dynaco zdobyła rozległe doświadczenie w dziedzinie bram o wysokiej wydajności. Jednak nadal inwestuje, aby przebić Twoje oczekiwania co do jakości i wydajności. Sieć certyfikowanych i zaufanych partnerów zapewnia optymalną obsługę klientów w całej Europie.

Dynaco jest częścią Grupy ASSA ABLOY, światowego lidera w dziedzinie rozwiązań dostępowych. Każdego dnia pomagamy miliardom ludzi doświadczyć bardziej otwartego świata.