



**D-313
M2
EMERGENCY**



inside door



D-313 - M2 EMERGENCY

Technologia napędu "PUSH-PULL^{PT}" (wersja M2)

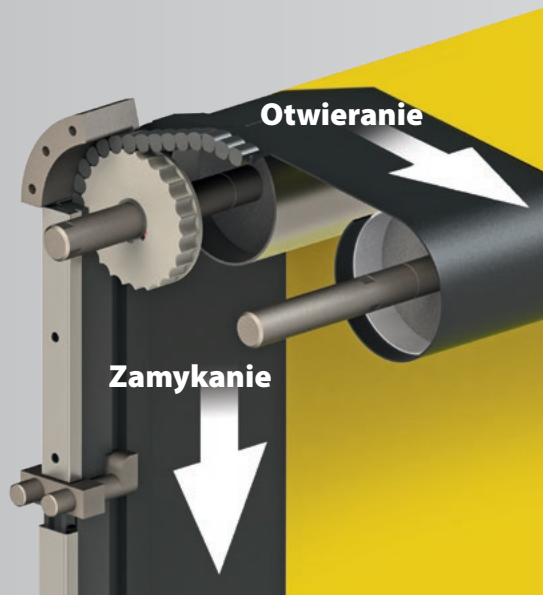

Firma Dynaco została założona w 1987 roku w celu znalezienia rozwiązania dla wszelkich uszkodzeń spowodowanych przez — i w samych — bramach rolowanych o dużej prędkości. Zainspirowane elastycznymi zasłonami basenów, Dynaco zaprojektowało pierwsze w historii elastyczne, samonaprowadzające się drzwi, później znane jako Dynaco Classic. Później nastąpiła kolejna innowacja: Rewolucyjna technologia Push-Pull firmy Dynaco, reklamowana jako „magiczne” drzwi. Dzięki ciąglemu innowacyjnemu podejściu i pasji zespołu, firma Dynaco jest znana z produkcji „najczęściej kopiowanych drzwi na świecie”. Firma dystrybuje drzwi wyłącznie za pośrednictwem sieci profesjonalnych dealerów, działających na 5 kontynentach. Dzięki najszerszemu asortymentowi produktów w branży, Dynaco pozostaje zawsze NA CZELE. I zawsze działa z myślą o użytkowniku końcowym.

Dynaco jest pionierem w zakresie rozwiązań awaryjnych w branży bram szybkobieżnych, zastosowanych w następujących 2 modelach: D-313 LF oraz M2.

Silnik wbudowany w bęben - DVDM^{PT} (wersja D-313)

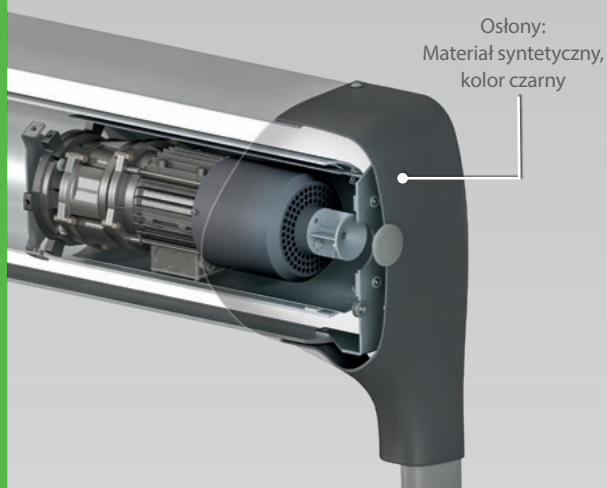

Otwieranie przez pchnięcie we wskazanym miejscu



Wyjście awaryjne w pozycji otwartej

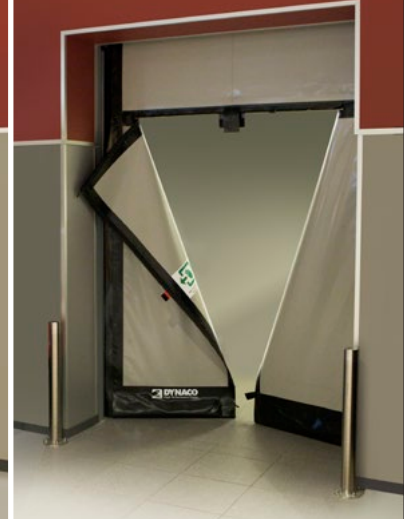

Prowadnice boczne o niskim współczynniku tarcia (wersja D-313)

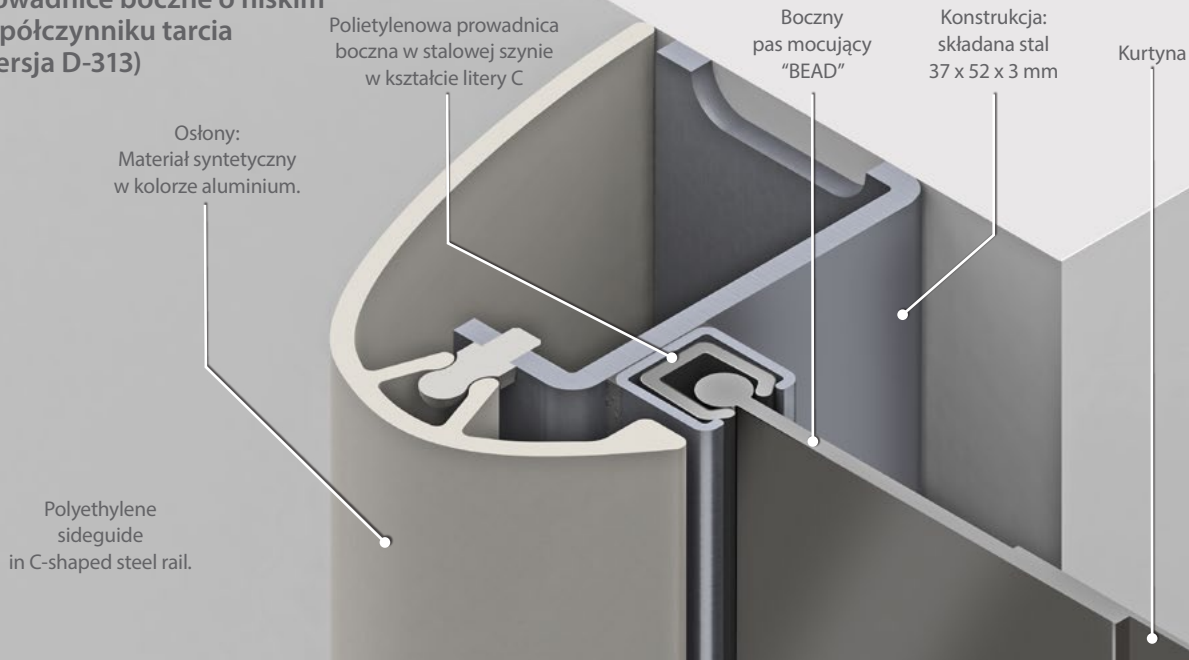

Drzwi awaryjne Dynaco D-313 oraz M2 zostały zaprojektowane jako wewnętrzne wyjścia awaryjne. Oferują wszystkie zalety bram szybkobieżnych Dynaco.

Genialne cięcia w kształcie litery T pośrodku umożliwiają wyjście awaryjne przez dwie symetryczne klapy, poprzez naciśnięcie wskazanego miejsca uwalniającego drogę ewakuacyjną.

Drzwi D-313 Emergency LF to najcieńsze bramy szybkobieżne na rynku. Ich płynna praca i niskie wymagania konserwacyjne sprawiają, że idealnie nadają się do zastosowań handlowych.

Drzwi Dynaco M2 Emergency Exit zostały zaprojektowane do zastosowań wewnętrznych z intensywnym użytkowaniem, w połączeniu funkcją wyjścia awaryjnego.

Dlaczego jest to właściwa brama dla Twojego biznesu?



Droga ewakuacyjna

Połącz zalety bram szybkobieżnych Dynaco z zaletami wyjścia ewakuacyjnego, jednocześnie zachowując zgodność z lokalnymi przepisami. Opatentowane inteligentne rozwiązanie, gdy przestrzeń boczna dla dedykowanego wyjścia ewakuacyjnego nie jest dostępna.



Oszczędność energii

Wszystkie wysokowydajne drzwi Dynaco zostały zaprojektowane tak, aby zapewnić najlepsze możliwe właściwości uszczelniające i najkrótszy cykl otwierania/zamykania. Ich dynamiczna bariera znacznie obniża koszty energii.



Wyjątkowo bezpieczne

W Dynaco nigdy nie idziemy na kompromis w kwestiach bezpieczeństwa. Wszystkie drzwi działają zgodnie z najwyższymi standardami bezpieczeństwa, dzięki miękkiej dolnej krawędzi i naszym samokontrolującym się urządzeniom zabezpieczającym.



Nieprzerwany bieg pracy

Nasze wysokowydajne drzwi zostały zaprojektowane tak, aby zagwarantować ciągłą pracę, niezależnie od warunków ruchowych.



Niższe koszty konserwacji

W przeciwieństwie do alternatyw przesuwnych, drzwi Dynaco wymagają bardzo małej przestrzeni montażowej. Prawie żadna przestrzeń nie zostanie utracona, ponieważ prowadnice boczne mogą zostać zainstalowane w otworze drzwiowym i ponad sufitem.



Kontrola środowiska

Drzwi Dynaco nie tylko otwierają się, ale także szybko zamykają. Ich czas otwarcia jest minimalny, aby uniknąć wahań temperatury, które mogą mieć wpływ na jakość produktu.



Komfort użytkownika

Drzwi Dynaco nadają się do szerokiego zakresu zastosowań. Dzięki naszym różnym opcjom otwierania i certyfikowanym urządzeniom zabezpieczającym zawsze możesz czuć się bezpiecznie, gdy przekraczasz drzwi Dynaco.



Doskonałe uszczelnienie

Drzwi Dynaco zapewniają znaczne oszczędności energii dzięki opatentowanym prowadnicom bocznym z technologią «BEAD». Ponieważ obszary produkcyjne wymagają braku kurzu, brudu i szkodników, drzwi Dynaco oferują znakomite uszczelnienie i dużą prędkość, dzięki czemu chronią przed wszelkiego rodzaju zanieczyszczeniami.

Dlaczego firma Dynaco?



Automatyczny powrót do prowadnic

Firma Dynaco jest wynalazcą odpornych na uderzenia, automatycznie powracających do prowadnic drzwi. Jedyna i oryginalna. Kurtyna firmy Dynaco automatycznie powraca do prowadnic po wypadnięciu z nich, bez interwencji. Oznacza to brak kosztów napraw lub kosztownych przestojów produkcyjnych.



Opatentowane prowadnice boczne z rolkami BEAD

Nasze opatentowane prowadnice boczne z rolkami BEAD zapewniają najwyższe właściwości uszczelniające, najlepszy sposób na utrzymanie warunków środowiskowych i zmniejszenie kosztów energii. System zapewniający niskie tarcie Low Friction (LF) pozwala nie tylko na płynną i cichą pracę, ale także zwiększa bezpieczeństwo, dzięki brakowi obciążenia dla miękkiej dolnej krawędzi na każdych drzwiach.



Technologia push-pull

Dzięki naszej opatentowanej technologii push-pull — najbardziej znanej zalece naszej drzwi — każde drzwi Dynaco zamykają się za pomocą mechanicznie napędzanego systemu prowadnic bocznych, który zapewnia ciągłą pracę.



Elektroniczna przetwornica częstotliwości

Drzwi Dynaco współpracują z najbardziej zaawansowaną jednostką napędową w branży. Połączenie silnika ze zmienną częstotliwością i kodera zapewnia płynną pracę i niezawodność. Wszelkie elementy ulegające zużyciu są zredukowane do minimum.



Skrzynka sterownicza Dynalogic

Wszystkie drzwi można wyposażać w jednostkę sterującą z ekranem dotykowym: naszą skrzynkę sterowniczą Dynalogic 5. Najbardziej przyjazna dla użytkownika opcja autodiagnostyki, która pozwala na zdalne zarządzanie sterowaniem. Zwiększa wydajność i pomaga monitorować stan każdych drzwi. W każdej chwili, z dowolnego miejsca.



Certyfikowane osiągi

Wydajność wszystkich drzwi Dynaco została przetestowana i certyfikowana przez zewnętrzną jednostkę akredytującą.



Dynaco oferuje szeroką gamę produktów do wielu zastosowań przemysłowych.
Dowiedz się więcej na <https://www.dynacodoor.com/pl>.

**D-313
M2
EMERGENCY**

Always ahead



 **DYNACO**
High Performance Doors

Dynaco Europe NV
Waverstraat 21 B-9310 Moorsel-Aalst (Belgium)
Tel. +32 53 72 98 98 info@dynacodoor.com
www.dynacodoor.com

O firmie Dynaco

Dynaco jest światowym liderem w technologii bram szybkobieżnych. Oferuje najnowocześniejsze rozwiązania zarówno do zastosowań komercyjnych, jak i przemysłowych, w tym bramy segmentowe. Założona w 1987 roku firma Dynaco zdobyła rozległe doświadczenie w dziedzinie bram o wysokiej wydajności. Jednak nadal inwestuje, aby przebić Twoje oczekiwania co do jakości i wydajności. Sieć certyfikowanych i zaufanych partnerów zapewnia optymalną obsługę klientów w całej Europie. Dynaco jest częścią Grupy ASSA ABLOY, światowego lidera w dziedzinie rozwiązań dostępowych. Każdego dnia pomagamy miliardom ludzi doświadczyć bardziej otwartego świata.